

Elixo 500 24 V

- FR Manuel d'installation
- DE Gebrauchsanweisung
- IT Manuale d'installazione
- NL Installatiegids



SOMMAIRE

GÉNÉRALITÉS	2
SÉCURITÉ	2
Généralités	2
Consignes de sécurité	2
Ajout d'une motorisation sur un portail existant	3
DESCRIPTION DU PRODUIT	3
Composition du kit	3
Description de la motorisation	3
Encombrement général du moteur	3
Domaine d'application	4
Vue générale d'une installation type	4
INSTALLATION	4
Assemblage de la poignée de débrayage	4
Débrayage de la motorisation	4
Installation de la motorisation	5
Câblage	6
MISE EN SERVICE RAPIDE	7
Interface installateur	7
Choix langue	7
Mémorisation des télécommandes	8
Auto-apprentissage	8
FONCTIONNEMENT DE LA MOTORISATION	9
RACCORDEMENT DES PÉRIPHÉRIQUES	9
Feu orange auto-clignotant 24 V	9
Cellules photoélectriques	9
Cellule reflex	10
Clavier à code filaire	10
Contact à clé filaire	10
PARAMÉTRAGE	11
EFFACEMENT DES TÉLÉCOMMANDES ET DE TOUS LES RÉGLAGES	12
Effacement de toutes les télécommandes	12
Effacement de tous les réglages réalisés sur la motorisation	12
DIAGNOSTIC	12
Signification des messages affichés à l'écran	12
Affichage des valeurs de couple moteurs pendant le fonctionnement de la motorisation	13
CARACTÉRISTIQUES TECHNIQUES	13

GÉNÉRALITÉS

Ce produit installé selon les présentes instructions permet une mise en place conforme aux normes EN 12453 et EN 13241-1. Par la présente Somfy déclare que le produit est conforme aux exigences essentielles et aux autres dispositions pertinentes de la directive 1999/5/CE. Une déclaration de conformité est mise à disposition à l'adresse internet www.somfy.com/ce (Elixo 500 24V), utilisable en UE, CH et NO.

SÉCURITÉ

Généralités

Toujours lire cette notice d'installation et les consignes de sécurité jointes avant de commencer l'installation de ce produit Somfy. Ce produit Somfy doit être installé par un professionnel de la motorisation et de l'automatisation de l'habitat auquel cette notice est destinée.

L'utilisation de tout accessoire de sécurité non validé par Somfy se fait sous la seule et entière responsabilité de l'installateur. Cette notice décrit l'installation, la mise en service et le mode d'utilisation de ce produit.

L'installateur doit, par ailleurs, se conformer aux normes et à la législation en vigueur dans le pays d'installation et informer ses clients des conditions d'utilisation et de maintenance du produit.

Toute utilisation hors du domaine d'application défini par Somfy est non conforme. Elle entraînerait, comme tout irrespect des instructions figurant dans cette notice, l'exclusion de la responsabilité et de la garantie Somfy.

Consignes de sécurité

Avant de procéder à l'installation, s'assurer que la structure du portail est conforme aux prescriptions des normes en vigueur et en particulier :

- Le rail de coulissement du portail doit être linéaire, horizontal, et les roues doivent être aptes à supporter le poids du portail.
- Le portail doit pouvoir être déplacé facilement de façon manuelle sur toute sa course et aucune embardée latérale excessive ne doit se vérifier.
- Le guidage supérieur doit permettre le jeu exact avec le portail afin d'assurer un mouvement régulier et silencieux.
- Des butées d'arrêt au sol doivent être installées tant en ouverture, qu'en fermeture.
- La position établie pour la fixation de la motorisation doit permettre d'effectuer le débrayage manuel de la motorisation d'une façon facile et sûre.

Si les éléments vérifiés ne répondent pas aux conditions exposées ci-dessus, il faut les réparer ou, si nécessaire, les remplacer.

Le choix des accessoires de sécurité de l'installation doit être conforme aux normes applicables et réglementations en vigueur dans le pays d'installation.

S'assurer qu'il n'existe pas de zones dangereuses (écrasement, cisaillement, coincement) entre le portail et les parties fixes environnantes dues au mouvement d'ouverture du portail.

Sur un portail barraudé, si les barreaux sont espacés de plus de 40 mm les uns des autres, installer le dispositif de sécurité adéquat pour éviter le cisaillement.

Préserver une zone de dégagement de 500 mm à l'arrière du portail lorsqu'il est complètement ouvert.

Garder le portail à vue pendant le mouvement.

Mettre les dispositifs de commande fixes et les télécommandes hors de portée des enfants.

Tout interrupteur sans verrouillage doit être installé en vue directe du portail, mais éloigné des parties mobiles. Il doit être installé à une hauteur minimale de 1,5 m et ne pas être accessible au public.

Pendant l'installation de la motorisation :

- Enlever les bijoux (bracelet, chaîne ou autres).
- Pour les opérations de perçage et de soudure, porter des lunettes spéciales et des protections adéquates.
- Utiliser les outils appropriés.
- Ne pas se raccorder au secteur ou à une batterie de secours avant d'avoir terminé l'installation.
- Manipuler avec précaution le système de motorisation pour éviter tout risque de blessure.

Pour fonctionner, la motorisation doit être alimentée sous 230 V 50 Hz. La ligne électrique doit être :

- exclusivement réservée à la motorisation,
- d'une section minimale de 1,5 mm²,
- équipée d'un interrupteur omnipolaire homologué avec ouverture des contacts d'au moins 3,5 mm, doté d'une protection (fusible ou disjoncteur calibre 16 A) et d'un dispositif différentiel (30 mA),
- installée selon les normes de sécurité électrique en vigueur.

Il est conseillé de munir l'installation d'un parafoudre (conforme à la norme NF C 61740, tension résiduelle maximum 2 kV). Après l'installation, s'assurer que le mécanisme est correctement réglé et que le portail change de sens lorsqu'il rencontre un obstacle.

Vérifier régulièrement l'état du portail. Les portails en mauvais état doivent être réparés, renforcés, voire changés. Vérifier le bon serrage des vis et des fixations des différents éléments de la motorisation.

Avant d'intervenir sur l'installation, couper l'alimentation électrique et/ou débrancher les éventuelles batteries de secours.

Ajout d'une motorisation sur un portail existant

Faire une mesure d'effort avec un appareil de mesure conforme aux exigences de la clause 5.1.1 de la norme EN 12445.

DESCRIPTION DU PRODUIT

Composition du kit standard

1	Moteur Elixo 24 V	x 1
2	Télécommande Keytis 2 RTS	x 2
3	Antenne déportée RTS 3 m	x 1
Kit de fixation au sol :		
4a	Tire-fond	x 4
4b	Écrou	x 8
4c	Rondelle	x 4
4d	Cheville	x 4
4e	Plaque d'assise	x 1
5	Ensemble poignée de débrayage manuel	x 1
6	Clé de verrouillage de la poignée	x 2
7	Patte de fins de course	x 2

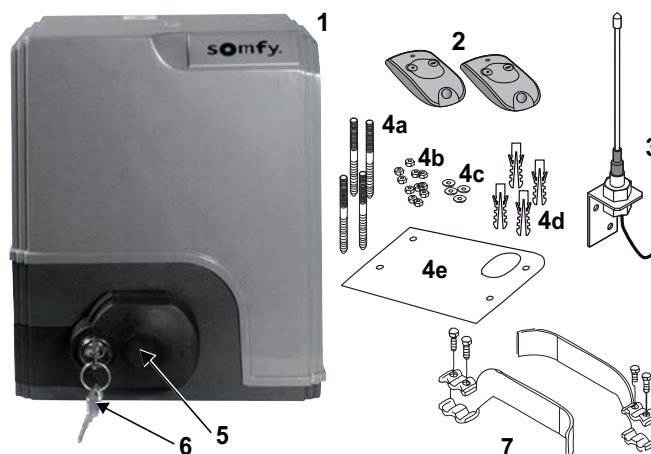

Description de la motorisation

1	Moteur
2	Réducteur à vis sans fin - roue hélicoïdale
3	Groupe fins de course électromécanique
4	Pignon
5	Mécanisme de débrayage manuel
6	Unité de commande
Pack batterie (en option, ref. 9014612) :	
7a	2 batteries de secours
7b	Base porte-batteries
7c	Carte de gestion de l'alimentation des batteries

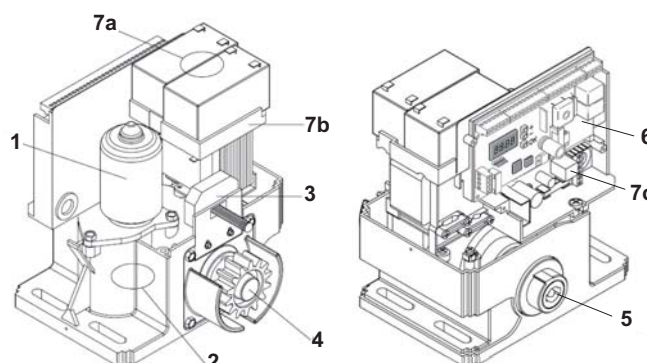

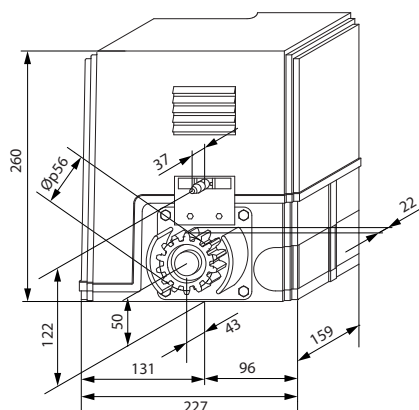

Encombrement général du moteur



Domaine d'application

Portails coulissants jusqu'à 500 kg et 30 manoeuvres journalières.

Pour garantir la sécurité des biens et des personnes, observer les indications données dans le tableau :

Pour un portail de ...	utiliser ...	Réf.
0 à 300 kg	un bord caoutchouc passif en bout de portail	9014597 
300 à 500 kg	un bord caoutchouc passif en bout de portail	9014598 

Dans le cas de l'utilisation d'un bord caoutchouc autre que ceux cités ci-dessus, s'assurer de la conformité de l'installation aux réglementations en vigueur.

Vue générale d'une installation type

A	Moteur
B	Crémaillère
C	Antenne
D	Feu orange
E	Jeu de cellules photoélectriques
F	Contact à clé
G	Bord caoutchouc passif
H	Patte de fin de course
i	Butées d'arrêt au sol

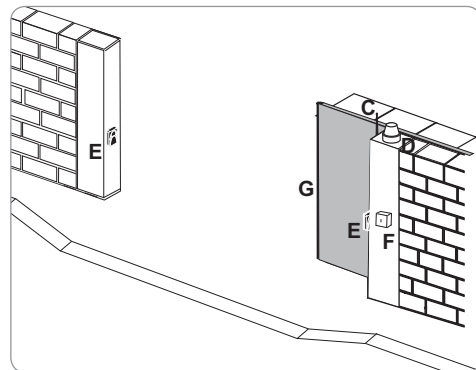
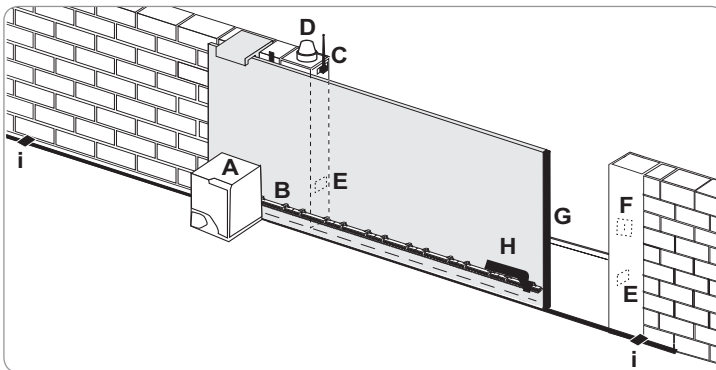

INSTALLATION



La motorisation doit être débrayée pendant son installation.

Assemblage de la poignée de débrayage manuel

- [1] Insérer la poignée de débrayage dans le logement spécial du moteur.
- [2] Visser la poignée de débrayage.
- [3] Mettre le cache-vis.

Débrayage de la motorisation

- [1] Tourner la clé d'un quart de tour vers la gauche.
- [2] Tourner la poignée de débrayage vers la droite.

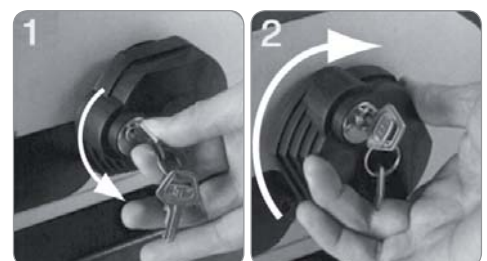

Ne pas pousser le portail violemment. Accompagner le portail tout au long de sa course lors des manoeuvres manuelles.

Installation de la motorisation

Montage du système de fixation

Le kit de fixation du moteur fourni est prévu pour une embase béton. Pour tout autre type de support, utiliser des fixations adaptées.

- [1] Positionner la plaque d'assise :
 - parallèlement au portail,
 - en orientant le symbole du pignon vers le portail,
 - en la décalant de 25 mm par rapport à l'aplomb avant de la crémaillère (si la crémaillère est équipée d'un cache, réaliser la mesure à partir de l'aplomb de la crémaillère et non du cache),
 - de façon à ne pas gêner le passage et à assurer l'ouverture et la fermeture totale du portail.
- [2] Marquer les emplacements des fixations au sol .
- [3] Percer sur une profondeur de 85 mm.
- [4] Enfoncer les chevilles.
- [5] Visser les tire-fond sur :
 - la partie filetée pour une hauteur de crémaillère entre 110 et 130 mm,
 - la partie filetée + non filetée pour une hauteur de crémaillère entre 100 et 110 mm.



Pour faciliter le vissage des tire-fond, utiliser 2 écrous pour faire «écrou contre écrou».

- [6] Visser un écrou sur chaque tire-fond.
- [7] Placer la plaque d'assise sur les tire-fond en orientant le symbole du pignon vers le portail. Elle doit être surélevée de 23 mm minimum par rapport au sol.

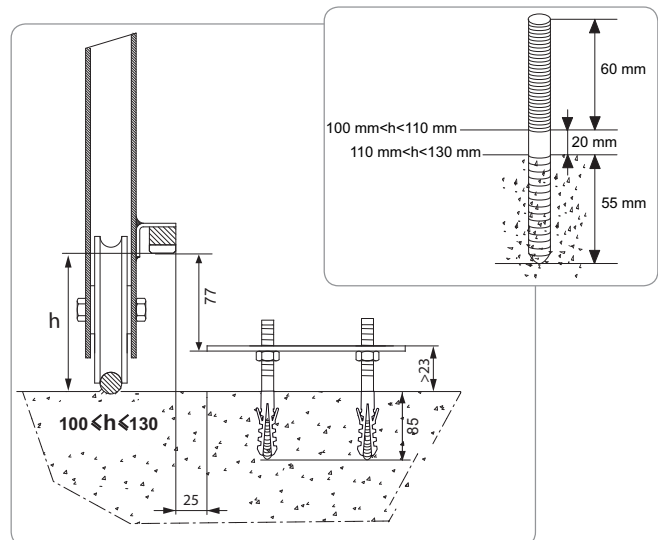
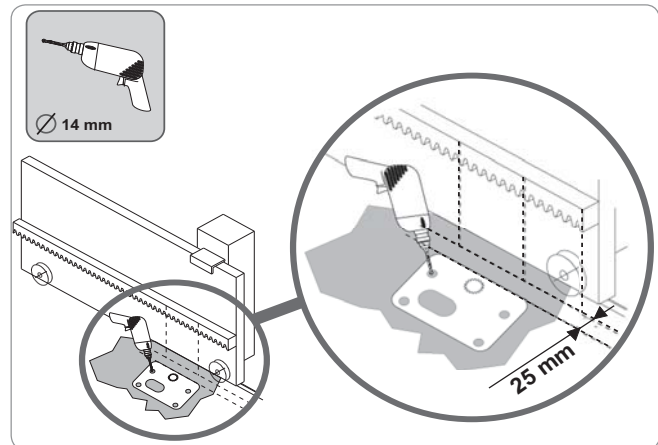

Fixation du moteur

- [1] Positionner le moteur sur les tire-fond, l'enfoncer puis le pousser vers le portail.
- [2] S'assurer que le pignon soit correctement positionné sous la crémaillère.
- [3] Régler la hauteur du moteur et/ou de la crémaillère pour assurer un jeu crémaillère-pignon d'environ 2 mm. Ce réglage est important afin d'éviter une usure prématurée du pignon et de la crémaillère ; le pignon ne doit pas supporter le poids du portail.
- [4] Vérifier que :
 - les écrous de réglage sont tous en contact avec le fond du moteur,
 - le moteur est bien de niveau,
 - le portail coulisse correctement,
 - le jeu crémaillère-pignon ne varie pas de trop sur toute la course du portail.
- [5] Visser une rondelle puis un écrou sur chaque tire-fond pour fixer le moteur.

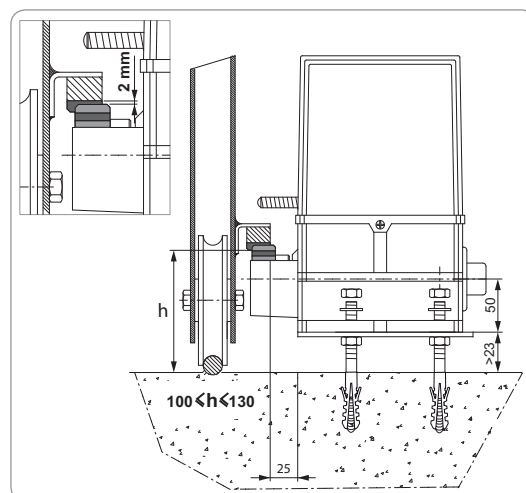
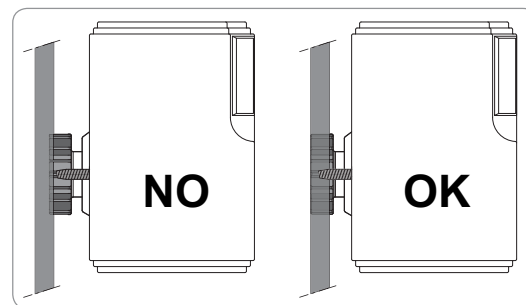

Fixation des pattes de fins de course

- [1] Manoeuvrer manuellement le portail pour le mettre en position ouverte.
- [2] Positionner une patte sur la crémaillère de façon à ce qu'elle actionne le contact de fin de course du moteur.
- [3] Visser la patte sur la crémaillère.
- [4] Manoeuvrer manuellement le portail pour le mettre en position fermée puis répéter les étapes 2 et 3 de la procédure pour fixer la seconde patte sur la crémaillère.

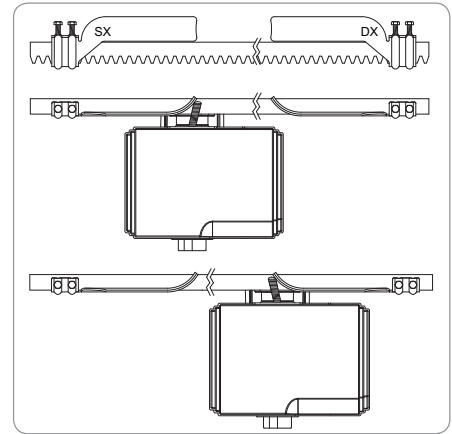

Câblage

Plan de câblage général

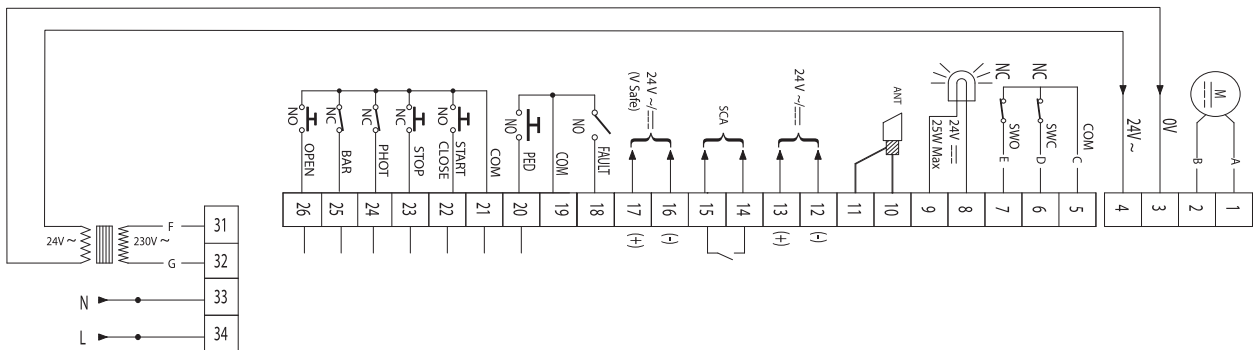

Bornes	Désignation	Fonction
1-2	A-B	Connexion moteur
3-4	0V-24V~	Secondaire transformateur
5	COM	Commun fins de course
6	SWC	Contact fin de course fermeture
7	SWO	Contact fin de course ouverture
8-9		Sortie 24 V feu orange auto-clignotant
10	ANT	Ame antenne
11	ANT	Tresse antenne
12-13	24V~/===	Sortie 24 V alternatif pour alimentation des périphériques
14-15	SCA	Sortie voyant état du portail (ouvert/fermé)
16-17	24V~/=== (V Safe)	Sortie 24 V alternatif pour alimentation et autotest des dispositifs de sécurité
18	FAULT	Entrée pour autotest des dispositifs de sécurité
19	COM	Commun pour entrée de commande (18-20)
20	PED	Entrée point de commande d'ouverture piéton
21	COM	Commun pour entrée de commande (22-23-24-25-26)
22	START/CLOSE	Entrée point de commande fonctionnement séquentiel (réglable dans menu LoGic, voir p.1)
23	STOP	Entrée point de commande de fermeture seulement
24	PHOT	Entrée cellules photoélectriques
25	BAR	Entrée bord palpeur
26	OPEN	Entrée point de commande d'ouverture seulement
31-32		Primaire transformateur 230 V~
33	N	Neutre alimentation monophasée 230 V~, 50-60 Hz
34	L	Phase alimentation monophasée 230 V~, 50-60 Hz

Câblage de l'antenne

Pour une réception optimale, l'antenne ne doit pas être coupée et doit être éloignée au maximum des borniers et fils d'alimentation. L'antenne doit toujours être installée en hauteur et visible de loin.

Ne pas fixer l'antenne sur un poteau métallique ou derrière un grillage.

Couper le câble coaxial s'il est trop long. Il est préférable de diminuer la longueur pour améliorer le signal (un fil coaxial trop long, rallongé ou raccordé à l'aide d'un domino altère le signal).

La plaquette de fixation est un élément actif de l'antenne. Elle ne doit être ni supprimée, ni modifiée.

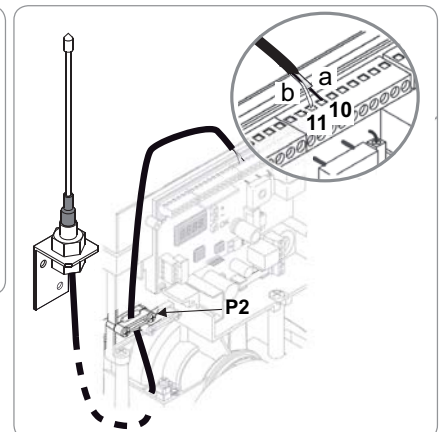
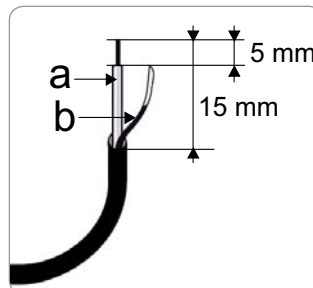

Raccordement à l'alimentation

Pour le raccordement du moteur à l'alimentation, utiliser un câble multipolaire de section minimale 3x1,5 mm² et du type prévu par les normes.

⚠ Les entrées 23, 24 et 25 doivent être pontées à la borne 21 si elles ne sont pas utilisées pour brancher un périphérique de sécurité.

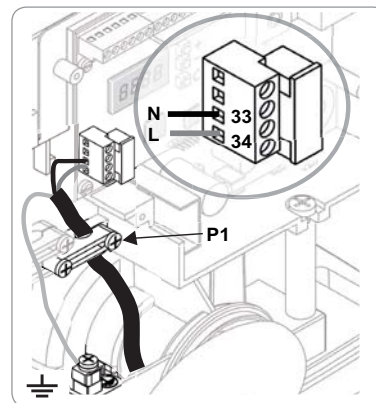

Vérification du câblage de la motorisation

Connexion	Fil	Motorisation à gauche (A)	Motorisation à droite (B)
		Borne	Borne
Connexion moteur	Rouge	1	2
	Bleu	2	1
Connexion fin de course	Marron	6	7
	Rouge	7	6
	Noir	5	5

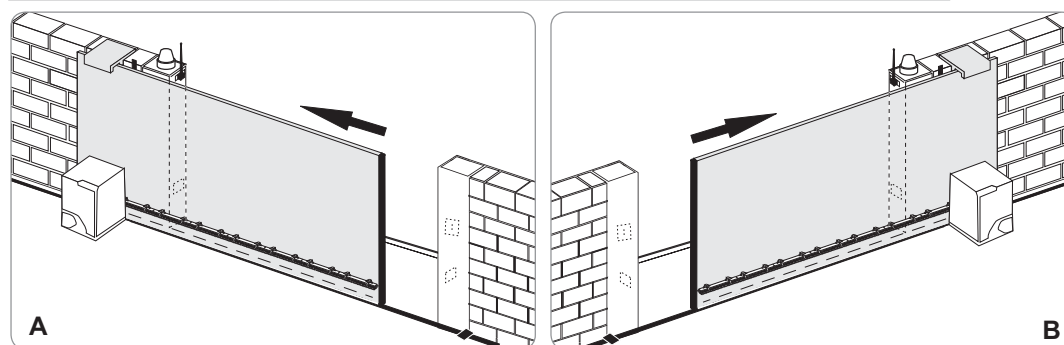

Mettre l'installation sous tension avant de commencer la mise en service.

MISE EN SERVICE RAPIDE

Interface installateur

Le paramétrage est effectué à l'aide des touches de l'unité de commande.

Appui sur ...	pour...
OK	entrer dans le menu et sous menu valider un choix de paramétrage
+ OU -	choisir des paramètres modifier une valeur de paramètre
+ ET - (appui simultané)	sortir du menu actif

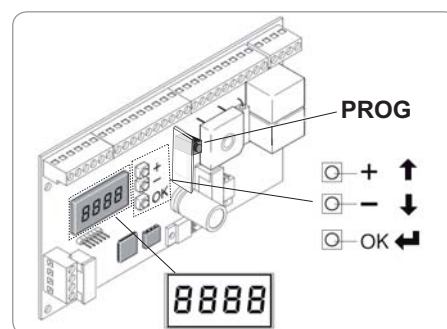

Choix langue

- [1] Appuyer sur la touche OK. Des informations s'affichent à l'écran (détail des informations p. 12).
- [2] Appuyer sur la touche OK.
- [3] Utiliser les touches + et - de l'unité de commande pour accéder au menu LAnGUE.
- [4] Appuyer sur la touche OK.
- [5] Utiliser les touches + et - pour accéder à la langue souhaitée.
- [6] Appuyer sur la touche OK pour valider votre choix.

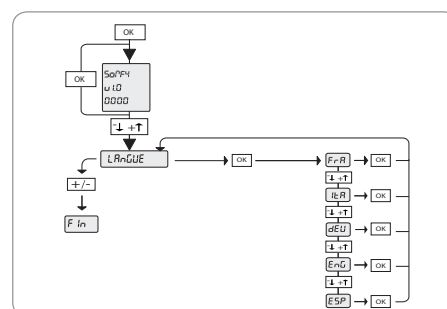

Mémorisation des télécommandes

Pour mémoriser une télécommande :

- [1] Appuyer 2 s sur la touche PROG de l'unité de commande. Le voyant rouge s'allume « fixe ».
- [2] Appuyer sur le canal de la télécommande à associer à la motorisation dans un délai de 2 min. Le voyant rouge clignote, la télécommande est mémorisée.

L'exécution de cette procédure pour un canal déjà mémorisé provoque l'effacement de celui-ci.

Pour ajouter d'autres télécommandes : répéter la même procédure.

Pour ajouter une télécommande de type Telis :

- [1] Appuyer 2 s sur la touche PROG de l'unité de commande. Le voyant rouge s'allume « fixe ».
- [2] Appuyer sur la touche PROG à l'arrière de la Telis dans un délai de 2 min. Le voyant rouge clignote, la télécommande est mémorisée.

Pour sortir du mode programmation sans enregistrer de télécommande : faire un appui court sur la touche PROG de l'unité de commande.

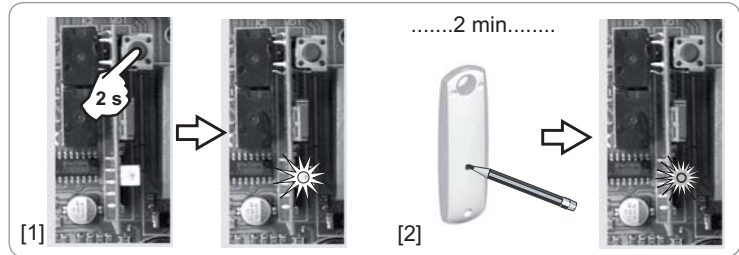
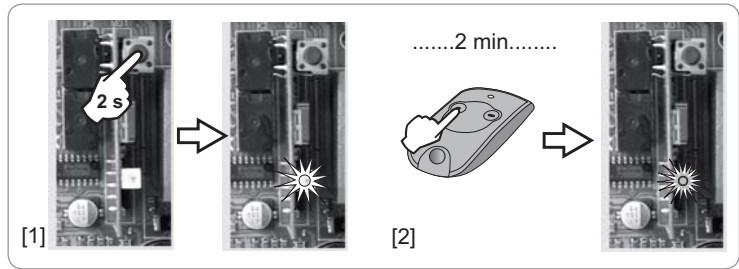

Auto-apprentissage



L'auto-apprentissage de la course du portail est une étape obligatoire dans la mise en service de la motorisation.



Pendant l'auto-apprentissage, la fonction de détection d'obstacle n'est pas active. Enlever tout objet ou obstacle et empêcher toute personne d'approcher ou de se placer dans le rayon d'action de la motorisation.



Pour effectuer un arrêt d'urgence pendant l'auto-apprentissage, utiliser une télécommande mémorisée.

Avant de commencer l'auto-apprentissage

Vérifier la propreté du rail.

Manoeuvrer le portail manuellement pour le mettre en position fermée.

Ré-engrayer la motorisation :

- [1] Tourner la poignée de débrayage vers la gauche.
- [2] Manoeuvrer le portail manuellement jusqu'à ce que le dispositif d'entraînement vienne se verrouiller.
- [3] Tourner la clé d'un quart de tour vers la droite.

SuC (fin de course de fermeture activé) doit s'afficher sur l'écran de la motorisation.

Si SuO (fin de course d'ouverture activé) s'affiche, vérifier le câblage de la motorisation (voir « Vérification du câblage de la motorisation », p. 7).

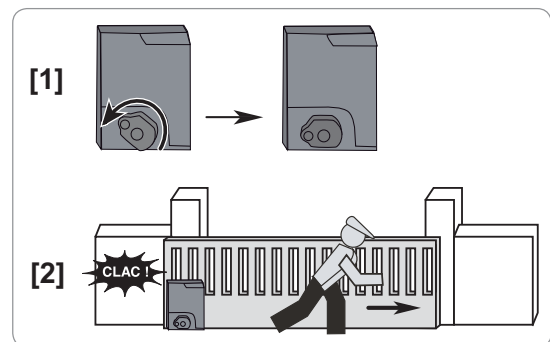

Lancer l'auto-apprentissage

L'auto-apprentissage compte 2 cycles (1 cycle = 1 ouverture + 1 fermeture) :

- Le 1er cycle s'effectue sans ralentissement et permet au moteur de mémoriser la course totale du portail.
- Le 2ème cycle avec ralentissement a pour objectif d'instaurer la valeur minimale de couple nécessaire au mouvement du portail.

- [1] Appuyer 2 fois sur la touche OK de l'unité de commande pour accéder aux menus.
- [2] Utiliser les touches + et - de l'unité de commande pour accéder au menu AutoSet.
- [3] Appuyer sur la touche OK pour valider. L'auto-apprentissage est lancé. Le portail doit effectuer 2 cycles complets.

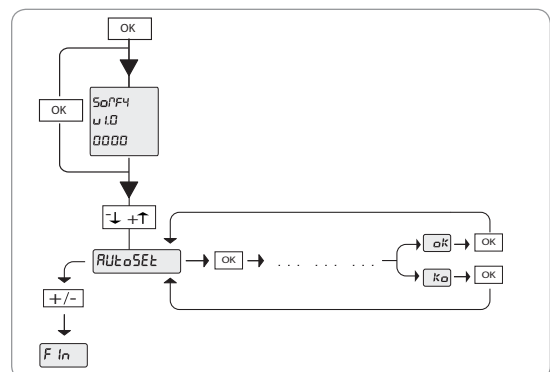

Si l'auto-apprentissage est correct, l'écran de la motorisation affiche OK.

Si l'auto-apprentissage a échoué, l'écran de la motorisation affiche KO. Vérifier les points suivants avant de relancer l'auto-apprentissage :

- le portail coulisse correctement,
- il n'y a pas d'obstacle devant les cellules photoélectriques.

Si l'auto-apprentissage est interrompu, remettre le portail en position fermée et relancer l'auto-apprentissage.



Si la vitesse de ralentissement est modifiée par la suite, il faudra faire un nouvel auto-apprentissage.

À CE STADE DE L'INSTALLATION, LA MOTORISATION EST PRÊTE À FONCTIONNER.

FONCTIONNEMENT DE LA MOTORISATION

Voir le manuel d'utilisation pages 2 à 3.

RACCORDEMENT DES PÉRIPHÉRIQUES

Feu orange auto-clignotant 24 V (ref. 9 014 552)

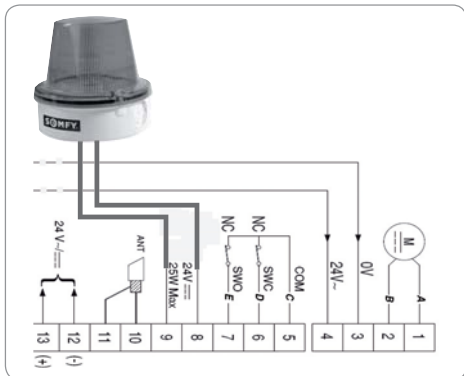

Cellules photoélectriques

Avec autotest

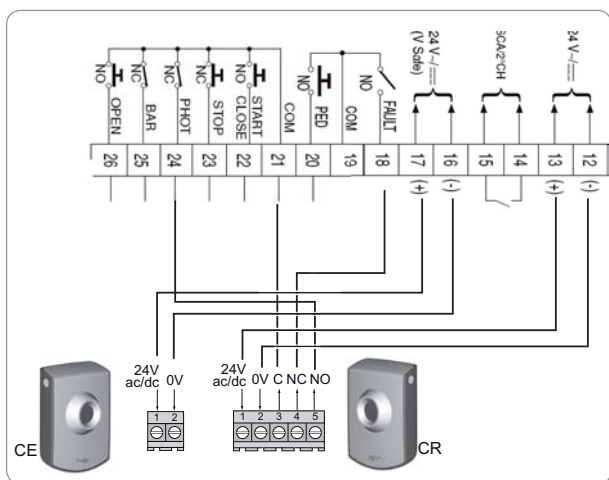

Activer l'autotest des cellules : tEst Phot sur ON dans le menu LoGlc.

Sans autotest

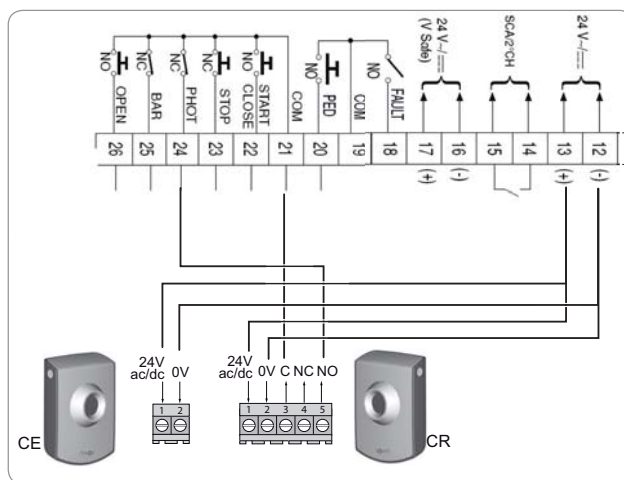

Désactiver l'autotest des cellules : tEst Phot sur OFF dans le menu LoGlc.

Cellule reflex

FR

Avec autotest

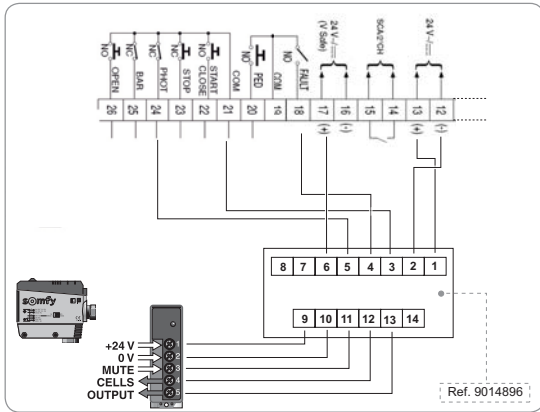

Activer l'autotest des cellules : tEst Phot sur ON dans le menu LoGic.
Sur la cellule, mettre le DIP switch1 sur ON et le DIP switch2 sur OFF.

Sans autotest

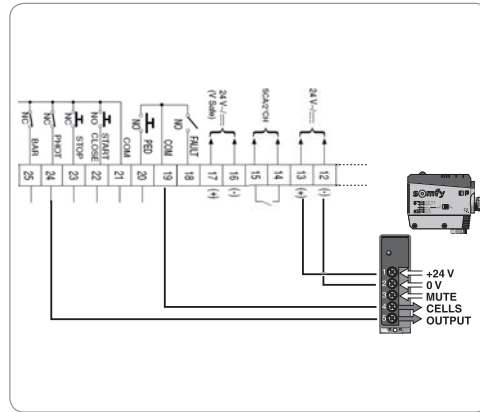

Désactiver l'autotest des cellules : tEst Phot sur OFF dans le menu LoGic.
Sur la cellule, mettre le DIP switch1 et le DIP switch2 sur ON.

Clavier à code filaire

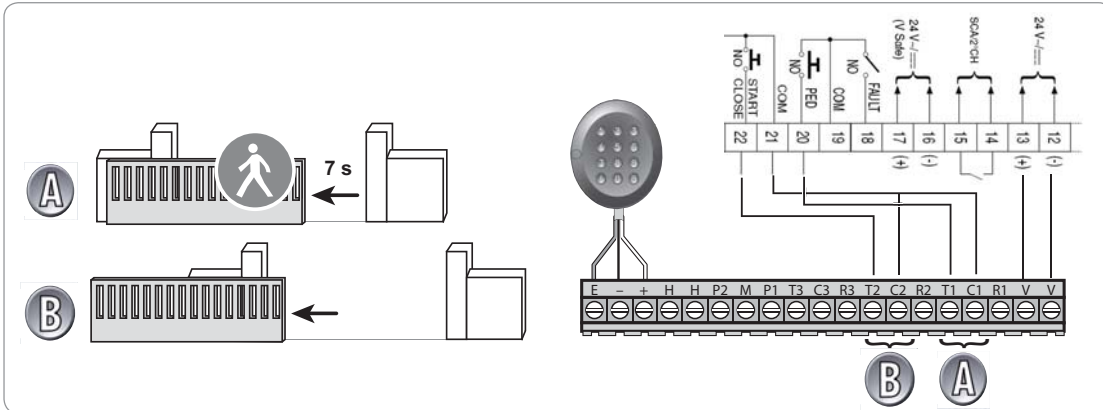

Contact à clé filaire

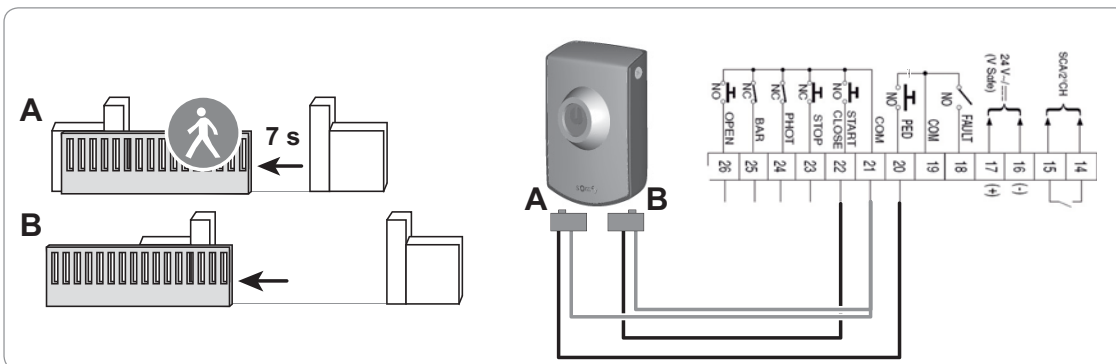

PARAMÉTRAGE



Si un changement de paramètres est réalisé après l'auto-apprentissage, s'assurer de la conformité de l'installation aux normes.

Menu [Affichage]	Valeur	Par défaut	Commentaire
Langue [LANGUE] : pour choisir la langue d'affichage des informations sur l'écran de l'unité de commande.			
	Français [Fra] Anglais [Eng] Espagnol [Esp] Allemand [Deu] Italien [Ita]	Fra	
Auto-apprentissage [AutoSet] : pour lancer l'auto-apprentissage de la course du portail.			
Paramètres [PARAM] : pour modifier les valeurs de couple, de vitesse et de ralentissement de la motorisation.			
Temps de fermeture automatique [tcA]	De 3 à 120 s	10s	Réglage de la temporisation de refermeture automatique (Si tcA activée dans LoGic)
Couple moteur ouverture [c. oUv]	De 1% à 99%	80%	Le réglage de la valeur de couple moteur minimale nécessaire au mouvement du portail est réalisé pendant l'auto-apprentissage. Se reporter au paragraphe «Affichage des valeurs de couple moteurs pendant le fonctionnement de la motorisation» p. 13 pour le réglage des valeurs de couple moteurs.
Couple moteur fermeture [c. FERm]	De 1% à 99%	50%	
Couple moteur ouverture en ralentissement [c. oUv rAL]	De 1% à 99%	50%	
Couple moteur fermeture en ralentissement [c. FERm rAL]	De 1% à 99%	50%	
Temps vitesse normale en ouverture [t u lt. oUv]	De 1 s à 2 min	15 s	Le temps de ralentissement en ouverture et en fermeture s'obtient en modifiant le «temps vitesse normale» ; plus le temps de course à vitesse normale est important, plus le temps de ralentissement sera court. Ex : si la durée d'une manoeuvre d'ouverture est de 15 s, pour un temps de ralentissement de 3 s, il faut introduire un «temps vitesse normale» de 12 s.
Temps vitesse normale en fermeture [t u lt. FERm]	De 1 s à 2 min	15 s	
Vitesse de ralentissement [vit rALL]	0 - Aucun ralentissement 1 - Ralentissement 1 (1/2) 2 - Ralentissement 2 (1/3) 3 - Ralentissement 3 (1/4)	3	0 - Vitesse normale 1 - Vitesse moyenne 2 - Vitesse lente 3 - Vitesse très lente
Logique [LoGic] : pour choisir le mode de fonctionnement du moteur et de ses périphériques.			
Fermeture automatique [tcA]	ON : Active la fermeture automatique OFF : Désactive la fermeture automatique	OFF	La fermeture du portail s'effectue automatiquement après la durée de temporisation programmée.
3 Pas [3 PAS]	ON : Active la logique 3 pas. OFF : Active la logique 4 pas.	OFF	3 PAS = fonctionnement en mode semi-automatique (voir «Manuel d'utilisation» p. 3). 4 PAS = fonctionnement en mode séquentiel (voir «Manuel d'utilisation» p. 3).
Blocage des impulsions [bL IMP oUv]	ON : En ouverture seulement OFF : Aucun	OFF	Des impulsions pendant l'ouverture n'ont aucun effet.
Fonctionnement des cellules photoélectriques [cELL oUv]	ON : En fermeture seulement. OFF : En ouverture et en fermeture.	OFF	En fermeture, arrêt puis inversion du mouvement. En ouverture, cellules inactives. En fermeture, arrêt puis inversion du mouvement une fois que les cellules ne sont plus occultées. En ouverture, arrêt puis reprise du mouvement une fois que les cellules ne sont plus occultées.
Test Cellules photoélectriques [tESt Phot]	ON : Active l'autotest des cellules. OFF : Désactive l'autotest des cellules.	OFF	Voir le schéma de raccordement des cellules avec autotest p. 9 et 10.
Témoin de portail ouvert [ScA 2ch]	ON : La sortie entre les bornes 14 et 15 est configurée comme témoin de portail ouvert.		
Préavis [PrEAL]	ON : Avec préavis OFF : Sans préavis	OFF	Avec préavis : le feu orange clignotant s'allume environ 3 s avant le démarrage de la motorisation. Sans préavis : le feu orange clignotant s'allume au démarrage de la motorisation.
Action maintenue [hoMME MortE]	ON : Fonctionnement à action maintenue activé. OFF : Fonctionnement par impulsions, selon logique 3 ou 4 pas.	OFF	Fonctionnement en mode homme mort, uniquement avec une commande filaire : le mouvement continue tant que la touche de commande reste enfoncée.

Menu [Affichage]	Valeur	Par défaut	Commentaire
Sélection START-CLOSE [StArt - cLoSE]	ON : L'entrée entre les bornes 21 et 22 fonctionne comme CLOSE. OFF : L'entrée entre les bornes 21 et 22 fonctionne comme START.	OFF	CLOSE : le périphérique connecté entre les bornes 21 et 22 ne permet que la fermeture du portail. START : le périphérique connecté entre les bornes 21 et 22 permet un fonctionnement en mode séquentiel de la motorisation.
Ouverture piétonne [PIEton]	ON : Active l'ouverture piétonne. OFF : Désactive l'ouverture piétonne.	OFF	Fonctionnement de l'ouverture piétonne : un appui court entraîne l'ouverture partielle du portail et un appui long entraîne l'ouverture totale du portail. Temps d'ouverture fixe : 7 s.
Prédéfinie [PrEdEFInIE] : pour réinitialiser le moteur (valeurs par défaut en sortie d'usine).			

EFFACEMENT DES TÉLÉCOMMANDES ET DE TOUS LES RÉGLAGES

Effacement de toutes les télécommandes

Appuyer plus de 7 s sur la touche PROG de l'unité de commande de la motorisation. Le voyant clignote pour indiquer que toutes les télécommandes sont effacées.

Effacement de tous les réglages

- [1] Appuyer 2 fois sur OK pour accéder aux menus.
- [2] Utiliser les touches + et - pour atteindre le menu Prédéfinie.
- [3] Appuyer sur OK pour effacer tous les réglages.

La motorisation Elixo est remise à zéro et retrouve sa configuration d'origine (valeurs par défaut en sortie d'usine).

Avant d'utiliser la motorisation, réaliser un nouvel auto-apprentissage (voir p. 8).

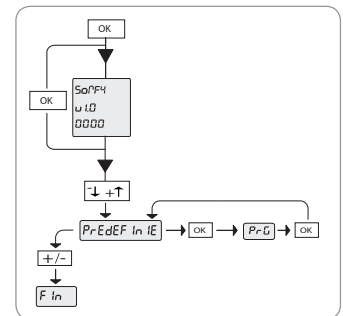

DIAGNOSTIC

Signification des messages affichés à l'écran

Avant d'accéder à la liste des menus, l'écran de l'unité de commande affiche les informations suivantes :

- Somfy,
- Version du logiciel de l'unité de commande,
- Nombre de cycles effectués (valeur exprimée en centaine, pendant les 100 premières manoeuvres l'écran affiche 0000).

Pendant l'utilisation de la motorisation des messages s'affichent pour indiquer l'état du système.

En cas de mauvais fonctionnement, un message s'affiche de façon permanente pour indiquer le dispositif à vérifier. Si le problème rencontré n'est pas corrigé ou persiste, contacter l'assistance technique Somfy.

Message	Signification	Affichage permanent
OK	Auto-apprentissage réussi	
KO	Échec de l'auto-apprentissage	
	En attente d'introduction d'une valeur ou d'une fonction	
Fin	Sortie du mode programmation	
SuC	Fin de course de fermeture activé	
SuO	Fin de course d'ouverture activé	
AMP	Obstacle détecté	
PED	Entrée piéton activée	Vérifier le bon fonctionnement du périphérique qui commande l'entrée piéton (contact à clé, clavier à code filaire, etc.).
STRT	Entrée START activée	Vérifier le bon fonctionnement du périphérique qui commande l'entrée START.
STOP	Entrée STOP activée	Vérifier le bon fonctionnement du périphérique qui commande l'entrée STOP.
PHOT	Entrée PHOT activée	Vérifier que rien n'occulte les cellules photoélectriques. Vérifier que les cellules photoélectriques ne sont pas encrassées (voir notice des cellules).
CLOSE	Entrée CLOSE activée	Vérifier le bon fonctionnement du périphérique qui commande l'entrée CLOSE.
OPEN	Entrée OPEN activée	Vérifier le bon fonctionnement du périphérique qui commande l'entrée OPEN.
SWO	Entrée fin de course ouverture activée	Système de détection électromagnétique défaillant. Le changer.
SWC	Entrée fin de course fermeture activée	Système de détection électromagnétique défaillant. Le changer.
TH	Protection thermique du logiciel activée	Attendre que le message disparaisse pour continuer à utiliser la motorisation.

Affichage des valeurs de couple moteur pendant le fonctionnement de la motorisation

Dans les phases d'ouverture et de fermeture, l'écran affiche quatre chiffres séparés d'un point, par ex. 35.40. Les chiffres se mettent à jour pendant le mouvement du portail. Ils représentent le couple réel consommé (35) et le couple réglé pendant l'auto-apprentissage (40).

Ces valeurs permettent de corriger l'introduction du couple.

Si la valeur de couple réel consommé pendant le mouvement s'approche sensiblement de la valeur de couple programmé, des anomalies de fonctionnement pourraient se présenter dans le futur, dues à l'usure ou à de petites déformations du vantail.

Quand la valeur du couple réel consommé dépasse la valeur du couple programmé, le portail s'arrête et inverse son mouvement de quelques centimètres.

CARACTÉRISTIQUES TECHNIQUES

MOTEUR	
Alimentation secteur	230 V 50/60 Hz
Alimentation moteur	24 Vdc
Tours du moteur	3500 t/min
Puissance absorbée	70 W
Courant maxi absorbé	0.5 A (23 Vac) - 1 A (110 Vac)
Rapport de réduction	1/44
Tours à la sortie	79 t/min
Pignon	module 4 mm (14 dents)
Vitesse du portail	12 m/min
Poids maxi du portail	500 kg
Couple maxi	20 Nm
Lubrification	Graisse permanente
Manoeuvres manuelles	Débrayage mécanique avec poignée
Détection d'obstacles	Limiteur de couple électronique
Nombre de cycles/jour	30
Unité de commande	Intégrée avec afficheur LCD
Batteries de secours (en option)	2 batteries de 12 V 1,2 Ah
Température de fonctionnement	de -20 °C à +60 °C
Indice de protection	IP24
Poids	7 kg (± 70 N)
Dimensions	voir «Encombrement général du moteur» p.3
ÉLECTRONIQUE	
Alimentation des accessoires	24 Vac (180 mA)
Temps de fermeture automatique	de 3 à 120 s
Temps de travail	120 s
Temps d'ouverture piétonne	7 s fixe
Pause inversion	1 s environ
Connexion feu clignotant	24 V maxi 25 W
Fusibles	250 V T 0,62 A et T 1 A
Récepteur radio incorporé	RTS
Nombres de télécommandes mémorisables	36
Fréquence de télécommandes RTS	433.42 Mhz
Impédance antenne	50 Ohm (RG58)